

MODULAR WINDSCHUTZ
MODULAR WINDSHIELD
MODULAR WINDSCHERM

WINDSHIELD PRO

Art.-Nr. 12020304000000



WILLKOMMEN | WELCOME | WELKOM

Vielen Dank, dass Sie sich für ein Vorzelt der „Premium Series“ von „Westfield Top Quality Concept“ entschieden haben. Bitte lesen Sie diese Gebrauchsanweisung sorgfältig durch und beachten Sie unsere Pflege- und Sicherheitshinweise.

Thank you for purchasing this Westfield Top Quality Concept awning. Please read these instructions for usefully and carefully before using your awning. Please observe the care and safety instructions.

Hartelijk dank voor het kopen van deze Westfield Top Quality Concept windscherm. Leest U deze instructies zorgvuldig voordat u uw windscherm in gebruik neemt. Graag tevens uw aandacht voor de onderhouds- en veiligheidsaanwijzingen.

ZUSAMMENFASSUNG | SUMMARY | SAMENVATTING**ALLGEMEINE EMPFEHLUNGEN UND VERWENDUNG**

GENERAL RECOMMENDATIONS AND USAGE

ALGEMENE GEBRUIKS EN ONDERHOUDS VOORSCHRIFTEN

1

TEILELISTE

ASSEMBLY PARTS LIST

MONTAGE ONDERDELENLIJST

2~3

AUFBAUANLEITUNG

USAGE INSTRUCTIONS

ONDERHOUDS VOORSCHRIFTEN

4~6

PFLEGEANLEITUNG

RECOMMENDATIONS

AANBEVELINGEN

7~8

**BEWAHREN SIE DIESES HANDBUCH SORGFÄLTIG AUF**

/ KEEP THIS MANUAL FOR FUTURE REFERENCE. / BEWAAR DIT DOCUMENT A.U.B. ZORVULDIG.

ALLGEMEINE EMPFEHLUNGEN UND VERWENDUNG

- Wir empfehlen die Verwendung einer zusätzlichen Bodenplane oder einer zusätzlichen Abdeckung, um Schäden an Ihrem Vorzelt zu vermeiden, welche während der Montage an Ihrem Wohnwagen, Wohnmobil oder Fahrzeug entstehen können.
- Bitte machen Sie sich mit dem Vorzelt vertraut, bevor Sie Ihre erste Reise antreten. Wir empfehlen einen Probeaufbau.
- Legen Sie das Vorzelt auf einer sauberen und ebenen Fläche aus. Entfernen Sie Steine und Äste, um mögliche Schäden zu vermeiden. Achten Sie auf aufkommenden Wind um Schäden zu vermeiden. Versuchen Sie, Ihr Vorzelt in einem windgeschützten Bereich aufzubauen.
- Vermeiden Sie es, Ihr Vorzelt unter Bäumen aufzustellen, da Baumharz und andere Fremdkörper Ihr Vorzelt dauerhaft beschädigen oder verschmutzen können.
- Bei allen beschichteten und nicht atmungsaktiven Materialien kommt es immer zu Kondensation. Auf der kältesten Oberfläche des Vorzeltes bildet sich Kondenswasser, welches auf der Innenseite des Vorzeltes sichtbar sein kann. Kondensation, ist kein Herstellungsfehler oder Reklamationsgrund. Kondenswasser kann durch gute Belüftung reduziert werden.
- Das Vorzelt ist nur für den privaten Gebrauch und nicht für eine gewerbliche Nutzung entwickelt. Ebenfalls ist das Zelt nicht für den Dauereinsatz hergestellt.
- Bitte vermeiden Sie jegliche Schneelast. Vorzelte sind nicht für die Schneelast ausgelegt.
- Bei starken Winden und Stürmen muss das Vorzelt abgebaut werden, um Schäden am Produkt zu vermeiden.
- Öffnen Sie niemals die Reißverschlüsse an einem aufgeblasenen Luftschlauch, da sonst die Luftschläuche beschädigt werden können.
- Die Ventile an den Luftschläuchen können sich mit der Zeit lösen, prüfen Sie vor jedem Einsatz, ob die Ventile fest verschraubt sind.

GENERAL RECOMMENDATIONS AND USAGE

- We recommend the use of an additional groundsheet or covering to avoid any damage to your awning whilst fitting it to your caravan, motor home or vehicle.
- Please familiarize yourself with the awning before you go on your first trip. We recommend a test set-up before your trip.
- Install your awning on a clean and even surface. Remove stones and branches to avoid possible damage to your awning and make a note about the direction and strength of the wind and always try to build your awning up in a wind-protected area.
- Avoid setting up your awning under trees as tree sap and other debris can permanently mark or damage your awning.
- On all coated, non-breathable materials you will always get some condensation. This is when condensed water forms on the coldest surface of the awning which can sometimes be inside the awning. Condensation is often mistaken for leaking and is not a reason for complaint or a fault of the awning.
- This can be lessened by ensuring the awning has adequate ventilation to allow increased air flow and thus, reduce the condensation.
- This awning is not built for permanent pitching or commercial use.
- Please avoid any snow load. Air awnings are not built for snow load.
- In the case of strong winds and storms, the awning must be taken down in order to avoid storm damage.
- Never open the zips on any of the air tubes when they are inflated. This can lead to damage to the air tubes and your awning.
- The valves on the air tubes can become loose over time even when not used, so before you inflate your awning you should always check that the valves are tight otherwise they could leak.

STÜCKLISTE | PARTS LIST | ONDERDELENLIJST

Packtasche
Carry Bag
Draagtas



x 1

Windschutz
Panel
Windscherm

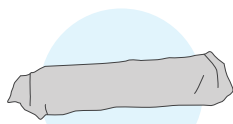

x 1

Verbindungsstange
Connection Pole
Boven liggers

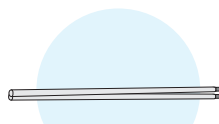

x 3

Aufstellstangen
Leg Pole
Staanders

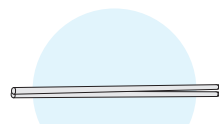

x 4

Elastik Ring
Elastic Ring
Elastiek



x 3

Erdnagel
Metal Leg
Haring

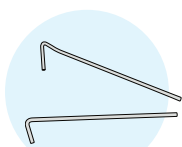

x 11

Teleskop-Stützgestänge
Telescopic Support Pole
Telescopische ondersteuningsbuis

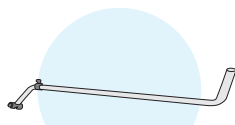

x 4

Fußplatte
Metal Foot
Metalen voeplaat

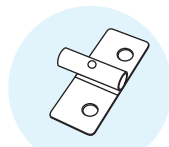

x 4

Kederverbindungsschiene
Connection Channel
conector doorvoer



x 1

WINDSHIELD PRO

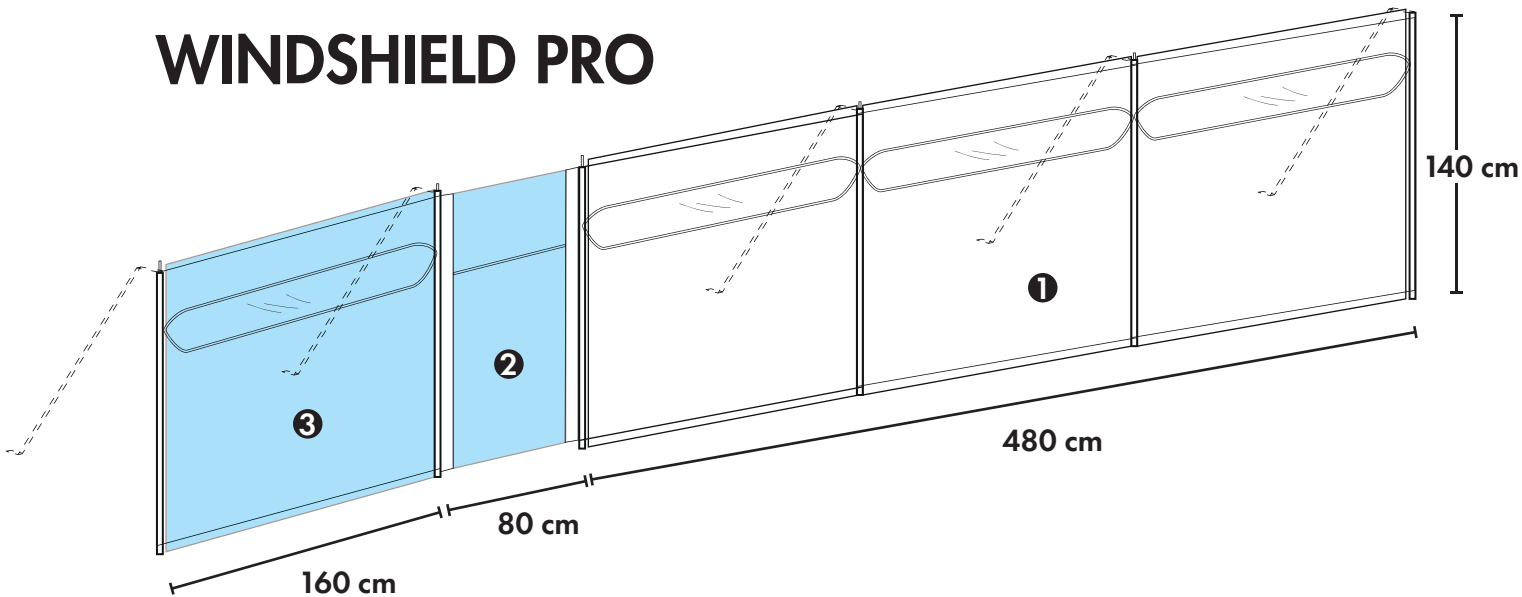

①

Windshield Pro

Art.-Nr. 12020304000000

②* *optimal*

Tür-Element

Door Panel

Deur Paneel

Art.-Nr. 12020304002000

③* *optimal*

Zusätzliche Element

Additional Panel

Extra Paneel

Art.-Nr. 12020304001000

OPTIONAL | OPTIONAL

ZUSÄTZLICHE ELEMENT | ADDITIONAL PANEL | EXTRA PANEEL

Art.-Nr. 12020304001000

Packtasche

 Carry Bag
 Draagtas

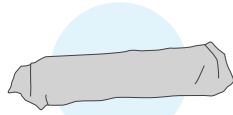

x 1

Zusätzliche Element

 Additional Panel
 Extra paneel (stof)

x 1

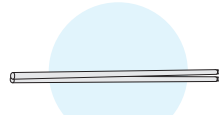
Kederverbindingsschiene

 Connection Channel
 conector doorvoer

x 2

Verbindungsstange

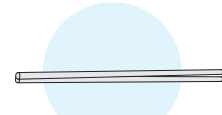
 Connection Pole
 Boven liggers

x 1

Aufstellstangen

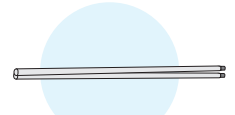
 Leg Pole
 staander

x 1

Erdnagel

 Metal Leg
 Haring

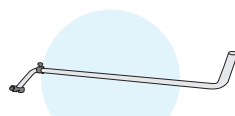

x 3

Teleskop-Stützgestänge

 Telescopic Support Pole
 Telescopische
 ondersteuningsbuis

x 1

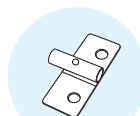
Fußplatte

 Metal Foot
 Metalen voeplaat

x 1

Elastik Ring

 Elastic Ring
 Elastiek

x 1

TÜR ELEMENT | DOOR PANEL | DEUR PANEEL

Art.-Nr. 12020304002000

Packtasche

 Carry Bag
 Draagtas

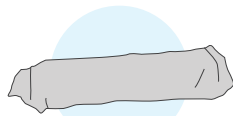

x 1

Tür- Element

 Door Panel
 Extra deur paneel

x 1

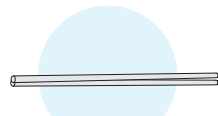
Verbindungsstange

 Connection Pole
 Boven liggers

x 2

Aufstellstangen

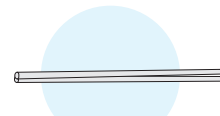
 Leg Pole
 staander

x 1

Erdnagel

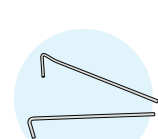
 Metal Leg
 Haring

x 3

Teleskop-Stützgestänge

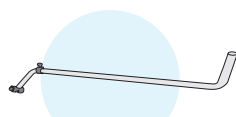
 Telescopic Support Pole
 Telescopische
 ondersteuningsbuis

x 1

Fußplatte

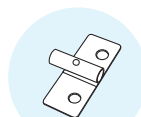
 Metal Foot
 Metalen voeplaat

x 1

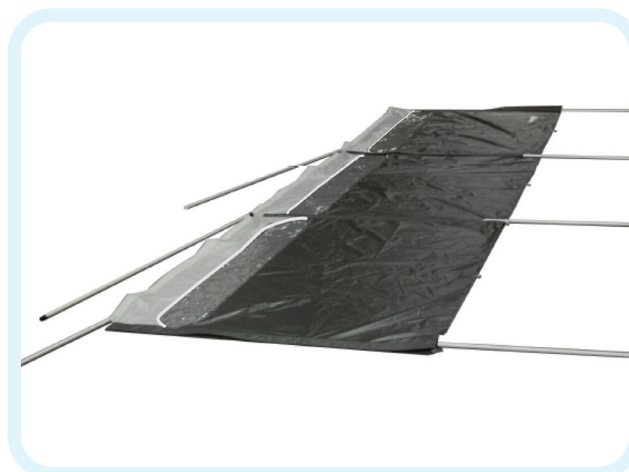

- Für den Aufbau sind zwei Personen von Vorteil. Breiten Sie den Windschutz fach auf dem Boden aus. Führen Sie die Aufstellstangen in die Gestängekanäle. Wiederholen Sie den Vorgang mit den Verbindungsstangen. Verbinden Sie die Aufstellstangen mit den Verbindungsstangen. Richten Sie den Windschutz mit zwei Personen auf.

- Unpack the Windshield pro and unfold the fabric onto the ground. Insert the leg poles into the sleeves. Slide the top cross poles into their sleeves. As shown in the diagram: Make up the leg support poles by fitting the two poles together. Then stand the windshield up and push the bottom leg spikes into the ground.

- Neem het windscherm uit de verpakking en leg het uitgevouwen op de grond. Steek de standers in de tunnels. steek de verbindingsstangen in de tunnels. Zoals getoond in de afbeelding: verbind de beide buisframes. Zet het windscherm op en plaats de standers in de grondplaten.

2

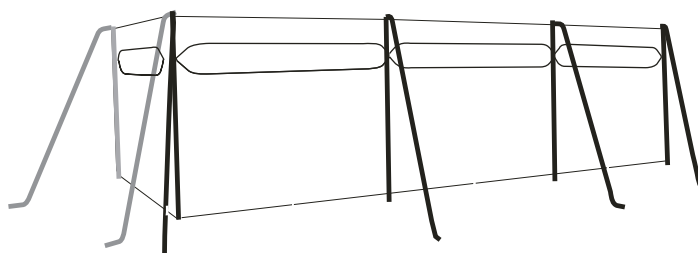

- Verbinden Sie die Teleskop- Stützgestänge mit den Aufstellstangen. Siehe Abbildung. Wiederholen Sie diese Aufbauphase mit allen weiteren Teleskop-Stützgestängen.

- Connect the top connection poles over the pin on the leg poles. Then attach the leg support poles one by one making sure the black bracket fits over the pin and under the cross pole bracket as shown on the diagram.

- Leg de boven liggers over de pinnen van de standers. Dan verbind de standers een voor een met de boven liggers. Zorg ervoor dat beide liggers over de pinnen verbonden worden zoals aangegeven in de afbeelding.



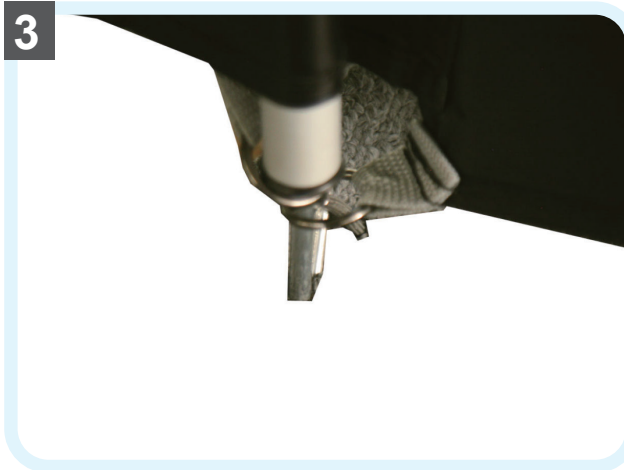

- Für den weiteren Aufbauschritt sind zwei Personen von Vorteil. Richten Sie den Windschutz aus und fixieren Sie die Fußplatten mittels Erdnägeln im Boden. Spannen Sie nun das Windschutz- Material mittels den angenähten Gurtschnallen. Sichern Sie den Windschutz zusätzlich an den Abspannelementen im Boden. Achten Sie darauf, dass nicht zu viel Spannung auf dem Material ist.

Die Teleskop- Stützgestänge lassen sich auch gegenseitig aufbauen, dies erhöht zusätzlich die Stabilität. Verbinden Sie Ihren Windschutz mittels Keder-System mit Ihrem Fahrzeug. Das Türelement und die Zusätzliche Element sind im Fachhandel verfügbar.

- You are ready to pitch your windshield. Easier with two persons one can hold the windshield in place while the other secures the fittings. Firstly insert the base plate over the bottom of the leg and secure with the metal peg, then peg the base plate to the ground, once you have pegged all the legs and base plates you can adjust the length of the legs with the small black adjusting clamp to make sure the windshield is level. Then using the pegging bands provided peg the windshield all the way along the bottom of the fabric until secure. Once pegged the windshield should be tight and without too many creases although this will depend on the ground conditions.

- U kunt nu uw windscherm vastzetten d. m.v. de haringen. Het eenvoudigst is het om het windscherm met 2 personen op te zetten. 1 persoon kan het windscherm vasthouden terwijl de andere persoon de haringen plaatst. Als eerste plaatst u de grondplaat over de staander en bevestigt u de grondplaat met een haring, zodra u de haringen bevestigd heeft kunt u het windscherm stellen met de kleine zwarte stelringen. Vervolgens kunt u d.m.v. de elastieken de haringen met de stof aan de onderzijde. Indien alle haringen en stokken bevestigd zijn moet het windscherm stevig staan. Dit is natuurlijk mede afhankelijk van de ondergrond. De staanders van het windscherm kunnen aan beide zijde van het windscherm gebruikt worden voor maximale stabiliteit. Extra panelen en een deurpaneel kunnen extra aangeschaft worden via uw dealer.



OPTIONAL | OPTIONAL**ZUSÄTZLICHE ELEMENT | ADDITIONAL PANEL | EXTRA PANEEL**

Art.-Nr. 12020304001000



- **Sie können Ihren Windschutz beliebig erweitern. Das zusätzliche Element besteht aus einer Paneele inklusive aller benötigten Stangenelementen.**
Verbinden Sie das Erweiterungselement mittels Kederverbindungsschne mit Ihrem Windschutz.
Befestigen Sie die Gestängeelemente wie vorab beschrieben.

- You can extend the windshield pro by connecting the optional additional panel available from your retailer. Simply slide the figure of eight connection channel onto the beading on the end of your Windshield Pro, making sure it slides into the stopper at the bottom of the beading, then slide the beading on the additional panel onto the other side of the figure of eight channel fit the cross pole and extra leg and peg down. You can keep extending the windshield as much as you like.

- U kunt uw windscherm uitbreiden met een optioneel extra paneel, te koop bij uw dealer. Schuif de connector over de pees van het windscherm en schuif het extra paneel eenvoudig door de connector zoals aangegeven in de afbeelding. Zet het extra paneel op zoals het windscherm. U kunt het windscherm uitbreiden zoveel als u wilt.

TÜR ELEMENT | DOOR PANEL | DEUR PANEEL

Art.-Nr. 12020304002000

- **Mittels Tür- Element können Sie Ihren Windschutz komplett verschließen.**
Verbinden Sie das Tür- Element mittels Kederverbindungsschiene mit Ihrem Windschutz oder Ihrem Fahrzeug.
Öffnen Sie den Windschutz mittels Reißverschluss.

- You may need this door panel once the Windshield is used to be enclosed completely. Simply slide the figure of eight connection channel onto the beading on the end of your Windshield Pro, making sure it slides into the stopper at the bottom of the beading, then slide the beading on the door panel onto the other side of the figure of eight channel fit the cross pole and extra leg and peg down. You can open the door by zipper at one side.

- U kunt dit deurpaneel gebruiken indien u uw windscherm als omheining wenst te gebruiken. Eenvoudig de connector bevestigen zoals aangegeven. Dan het deurpaneel door de connector schuiven. Bevestig de staanders en de boven liggers en plaats de haringen. U kunt het deurpaneel openen door de ritssluiting aan de zijkant.

PFLEGEANLEITUNG

NÄHTE

Die Hauptnähte Ihres Zeltens sind gegen Undichtigkeit mittels Nahtbandes verschweißt. Die restlichen Nähte oder Beschädigungen an Nahtbändern bzw. undichte Nähte können mit Nahtdichter behandelt werden. Für Nahtdichter kontaktieren Sie bitte Ihren Fachhändler.

UV-STRAHLUNG

Das Zelt ist nicht für den Dauereinsatz entwickelt. Durch permanente UV Bestrahlung, wird das Material geschwächt. Farbveränderungen und veränderte Materialstabilität sind die Folge. Bei sachgemäßem Einsatz und regelmäßiger Pflege verfügt das Zelt über eine lange Lebenszeit. Verwitterung durch zu starke UV Bestrahlung wird nicht durch die Garantie abgedeckt.

KONDENSATION

Bei beschichteten, nicht atmenden Materialien lagert sich stets Kondenswasser auf der kältesten Fläche des Außenzeltens ab. Kondenswasser wird oftmals mit Undichtigkeit verwechselt und ist kein Reklamationsgrund. Durch eine starke und dauerhafte Belüftung kann Kondenswasser vermindert werden.

VERWENDUNGSZWECK

Dieses Zelt ist für den privaten und nicht kommerziellen Einsatz entwickelt. Dieses Luftvorzelt ist nicht für den dauerhaften oder saisonalen Einsatz gedacht. Die Garantie deckt dies nicht ab. Bei Sturm oder Schneefall muss das Zelt, um Beschädigungen zu vermeiden, abgebaut werden.

AUFBEWAHRUNG UND REINIGUNG

Bitte lagern Sie Ihr Zelt gereinigt und trocken. Zur Reinigung empfehlen wir ausschließlich Wasser und ein weiches Reinigungstuch. Größere Verschmutzungen sollten vorab im trockenem Zustand abgebürstet werden. Verpacken Sie Ihr Zelt nach der Reinigung in der mitgelieferten Transporttasche und lagern Sie es an einem trockenen Ort.

VORSICHTSMAßREGELN ZU FEUER UND LÜFTUNG

- Bei Verwendung von Gas oder anderen Verbrennungsgeräten ist zusätzliche Lüftung notwendig
- Keine heißen Geräte in der Nähe der Wände, des Daches oder der Vorhänge aufstellen
- Immer die Sicherheitshinweise für diese Geräte beachten
- Niemals Kindern erlauben, in der Nähe von heißen Geräten zu spielen
- Durchgänge freihalten
- Stellen Sie sicher, dass Sie die Vorkehrungen gegen Feuer auf dem Gelände kennen
- Stellen Sie sicher, dass die Lüftungsöffnungen zu jeder Zeit geöffnet sind, um Erstickten zu verhindern.

GENERAL CARE AND USAGE INSTRUCTIONS

CANVAS SEAMS

The main seams of this awning are taped to ensure water protection. These can become damaged over time but can be repaired and resealed by using seam sealer. For the best results, we recommend contacting your dealer to find out which products to use.

UV DEGRADATION

UV degradation causes the material to go brittle, fade or change color. The time it takes to do this will differ depending upon how often you use it and what the weather is like when you do. It is a natural process which affects all materials used outdoors. This awning is coated to help prevent this process, but it does not stop it, it only helps slow it down. You can help protect against this degradation by regular care and proofing of the awning. The awning should be regularly cleaned and reproofed to ensure that mold and mildew do not build up and damage the awning. After cleaning your awning, you should always reproof the awning as cleaning the awning will damage the UV coating on the material. For the best results, we recommend contacting your dealer to find out which products to use. Weathering due to excessive UV degradation is not covered by the warranty.

CONDENSATION

All coated, non-breathing materials suffer from condensation. The amount of condensation depends upon the weather conditions and the environment (such as wet ground etc.). During condensation, water can collect on the fabric of the awning. If enough condensation forms this can run down the awning and drip off seams or any other stitching point. It can be lessened by ventilation. Ventilating your awning allows air to flow through the awning and lessens the buildup of condensation. Condensation is often mistaken for leaking and is not a reason for complaint or a fault of the awning.

USAGE

This awning is designed for private and non-commercial use. This air awning is not for permanent or for seasonal site use. The warranty does not cover this. In case of storms or snowfall, the awning must be taken down to avoid damage.

STORAGE AND CLEANING

Please store your awning dry. If you must take your awning down when it is wet, you must unpack it within a week and allow it to dry out before packing it away. This is to ensure that mold and mildew do not build up as this can lead to damage on your awning and is not covered under your warranty. To clean this awning, we recommend using a specific tent or awning cleaner or just water and a soft cleaning cloth. Heavy soiling should be allowed to dry and brushed with a soft brush beforehand. After cleaning your awning, you should always reproof it as the UV coating on your awning could be damaged during cleaning. For the best results, we recommend contacting your dealer to find out which products to use.

FIRE AND VENTILATION PRECAUTIONS

- If using gas or other combustion appliances additional ventilation is required
- Do not place hot appliances near the walls, roof or curtains
- Always observe the safety instructions for these appliances
- Never allow children to play near hot appliances
- Keep exits clear
- Make sure you know the fire precaution arrangements on the site
- Make sure ventilation openings are open all the time to avoid suffocation

Die Zeichnungen in dieser Bedienungsanleitung dienen nur zu Anschauungszwecken. Das tatsächliche Produkt kann vom Aussehen von den Zeichnungen abweichen. Der Hersteller behält sich das Recht vor, Änderungen in den Spezifikationen und den Funktionen vorzunehmen, ohne diese vorher anzukündigen. Sollten Sie Fragen zum Produkt oder Schwierigkeiten mit dem Produkt haben, wenden Sie sich bitte an den Händler, bei dem Sie das Produkt erworben haben. Ihr lokaler Händler ist am besten in der Lage Ihnen umgehend bei Fragen oder Problemen zu helfen.

Drawings in this manual are for illustration purposes only, actual product may vary. Manufacturer reserves the right to change any specification or features without prior notice. Should you have any questions about your product or experience any difficulties, please contact the retailer from which you purchased the product. Your local retailer is in the best position to promptly address any requirements.

WINDSHIELD PRO

Art.-Nr. 12020304000000



Westfield Outdoors GmbH
Siemesdyk 60
47807 Krefeld
Germany
After Sales Service:
service.vorzelte@westfieldoutdoors.eu

